

Mode d'emploi Broyeur Sanitaire

Modèles BSF-100 / 600W-ALARM



Il est impératif de lire entièrement les instructions de cette notice d'information avant toute installation ou utilisation. Vous y trouverez des conseils permettant d'assurer la plus grande longévité de votre appareil et un fonctionnement fiable.

SPÉCIFICATIONS TECHNIQUES	BSF-100	BSF-600W
Puissance consommée	600 Watt	
Alimentation	AC 220-240V 50Hz	
Température maxi admissible.....	75°C (90°C de façon occasionnelle)	
Distance refoulement Horizontal max ..	70 mètres (*)	90 mètres (*)
Distance refoulement Vertical maxi	7 mètres (*)	9 mètres (*)
Temps normal d'évacuation	5 à 20 secs (wc)	5 à 20 secs (wc)
Flux d'entrée	100 L/min	240 L/min
Hauteur bonde de douche	15 à 20cm du sol (faire un essai préalable)	

SOMMAIRE :

0	Spécifications techniques.....	Page 2
1	Avertissements	Page 3
2	Consignes de sécurité	Page 3
3	Description des appareils	Page 4
4	Installation schéma de principe	Page 5
4.1	Raccordement des WC	Page 5
4.2	Raccordement des entrées auxiliaires	Page 6
4.3	Raccordement de la sortie d'évacuation	Page 7
4.4	Installation des canalisations d'évacuation ...	Page 7-8
4.5	Distances de refoulement maximum	Page 8
5	Raccordement électrique	Page 9
6	Mise en service	Page 9
7	Utilisation	Page 9
8	Précaution d'emploi – Avertissements.. ..	Page 9
9	Entretien	Page 10
10	Aide à la Résolution des problèmes	Page 10-12
11	Schéma de principe de l'appareil	Page 12
12	Contrôle du pressostat	Page 12-13
13	Garantie et Responsabilités	Page 14

Contact support après vente

bsf@bain-sanitaire-france.fr

1. AVERTISSEMENTS

- **Cet appareil est conçu pour une utilisation domestique uniquement.**
- L'installation doit être réalisée par un **technicien qualifiée professionnel** (installateur sanitaire agréé), et doit se conformer aux normes en vigueur dans le pays (NFC15100 / EN12056). Si l'appareil n'est pas installé et/ou utilisé conformément aux recommandations de cette notice alors toutes les garanties seront annulées.
- Il faut savoir que l'installation d'un broyeur WC est soumis à autorisation (article 47 du règlement sanitaire départemental Français). Attention de respecter cette règle en particulier pour les logements en copropriété.
- Branchement électrique avec prise de terre obligatoire. La prise de courant doit servir exclusivement à l'alimentation de l'appareil et doit être raccordée à un disjoncteur différentiel de 30mA et protégée par un fusible 16A.
- L'appareil ne doit jamais fonctionner à sec ou être utilisé avec une conduite d'évacuation complètement fermée. Les dommages causés à l'appareil par un fonctionnement à sec annulent la garantie du fabricant.
- Seules des eaux usées non pressurisées peuvent être introduites dans un broyeur sanitaire. L'eau d'une machine à laver doit être évacuée via un siphon ou un lavabo avant le raccordement au broyeur. Attention de ne pas dépasser la température d'eau maximale admissible par l'appareil et indiqué dans le tableau des caractéristiques techniques.
- Cet appareil n'est pas destiné pour l'usage par des jeunes enfants ou des personnes avec une capacité physique, sensorielles ou mentale limitées, ou manquant d'expérience et/ou de connaissances. Dans ce cas une surveillance par une personne responsable de leur sécurité est nécessaire. Les enfants doivent être surveillés pour s'assurer qu'ils ne jouent pas avec l'appareil.

2. CONSIGNES DE SECURITE

- La pompe doit être protégée contre le fonctionnement à sec.
- L'installation de cet appareil est limitée aux emplacements intérieurs et ne doit jamais être exposé au gel.
- Si l'appareil est raccordé à une fosse septique, dans ce cas il ne faut raccorder que le WC car les eaux usées ne doivent pas être évacuées dans une fosse septique.
- L'appareil ne doit pas être utilisé pour l'exploitation de piscines.
- Évitez d'exposer l'appareil à un jet d'eau direct.
- L'utilisation de liquides agressifs ou corrosifs ou de matériaux abrasifs est incompatible avec l'appareil.
- Utilisez l'appareil uniquement dans le but spécifié dans ce manuel.
- L'appareil ne doit pas être installé dans le circuit de distribution d'eau potable.
- Effectuez une inspection visuelle de l'appareil régulièrement. N'utilisez pas l'appareil si les dispositifs de sécurité sont endommagés ou usés. Ne jamais neutraliser les dispositifs de sécurité.
- Si le câble ou la fiche est endommagé, le câble ne doit pas être réparé. Le câble doit être remplacé par une pièce d'origine par un électricien qualifié.
- Ne jamais soulever, transporter ou sécuriser l'appareil par le cordon d'alimentation.
- La tension spécifiée de 230 V (50 Hz) sur la plaque signalétique de l'appareil doit correspondre à la tension secteur existante. L'appareil doit être raccordé de façon permanente et fiable à la terre.
- Assurez-vous que les connexions électriques se trouvent dans la zone protégée contre les inondations ou contre l'humidité. Débranchez le cordon d'alimentation avant de travailler sur l'appareil.
- L'exploitant est responsable de la sécurité dans la zone de travail, du respect des règles de sécurité et d'installation spécifiques au site.
- En cas de défaillance de l'appareil, les travaux de réparation ne peuvent être effectués que par le fabricant, son agent de service ou une personne qualifiée afin d'éviter un danger.
- Déconnecter l'appareil de l'alimentation électrique avant toute intervention, particulièrement en cas de blocage du broyeur pour éliminer les dépôts.

3. DESCRIPTION DES APPAREILS

Le Broyeur sanitaire avec pompe de relevage est composé d'une cuve permettant de recevoir les eaux usées et déchets organiques des toilettes. L'appareil permet de pomper loin les déchets des toilettes et/ou eaux usées d'autres équipements sanitaires (lavabo, douche, baignoire, machine à laver...) dans un tuyau de faible diamètre (32 ou 40mm) jusqu'à la chute d'eaux vannes du logement. La pompe est commandée automatiquement par un pressostat et dispose d'une commande de secours via un interrupteur. L'évacuation est déclenchée automatiquement lorsque la chasse d'eau est actionnée ou lorsque le niveau d'eau dans la cuve atteint un certain seuil.

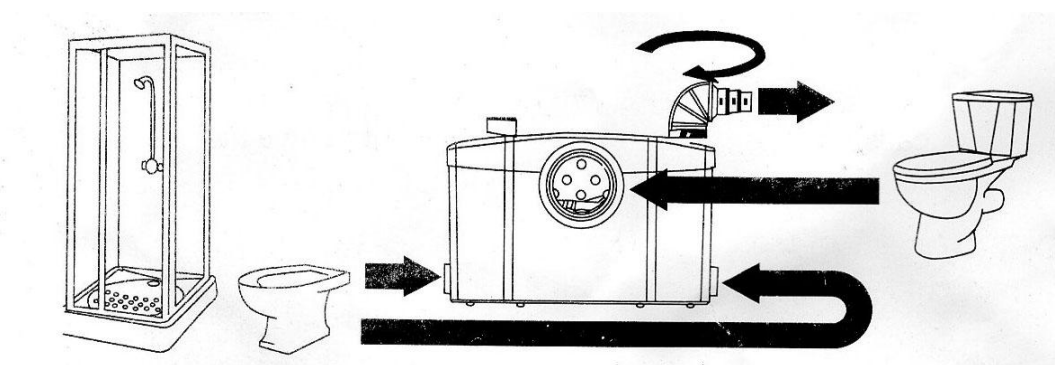

Modèle BSF-100 :



1. Raccordement toilette WC (entrée) DN 100
2. Entrée obturable Ø 32/40mm pour équipement sanitaire
3. Entrée obturable Ø 32/40mm pour équipement sanitaire
4. Sortie évacuation Ø 32/40mm
5. Interrupteur de secours manuel

Modèle BSF600W-ALARM :



1. Raccordement toilette WC (entrée) DN 100
2. Entrée obturable Ø 40mm avec clapet anti-retour intégré
3. Entrée sécable supplémentaire Ø 40mm
4. Sortie évacuation Ø 32/40mm

4. INSTALLATION de votre broyeur sanitaire :

L'installation de cet appareil est limitée aux emplacements intérieurs et ne doit jamais être exposé au gel. Son utilisation est réservée à un usage domestique et en aucun cas pour une utilisation dans des lieux recevant du public.

Schéma de principe d'une installation :

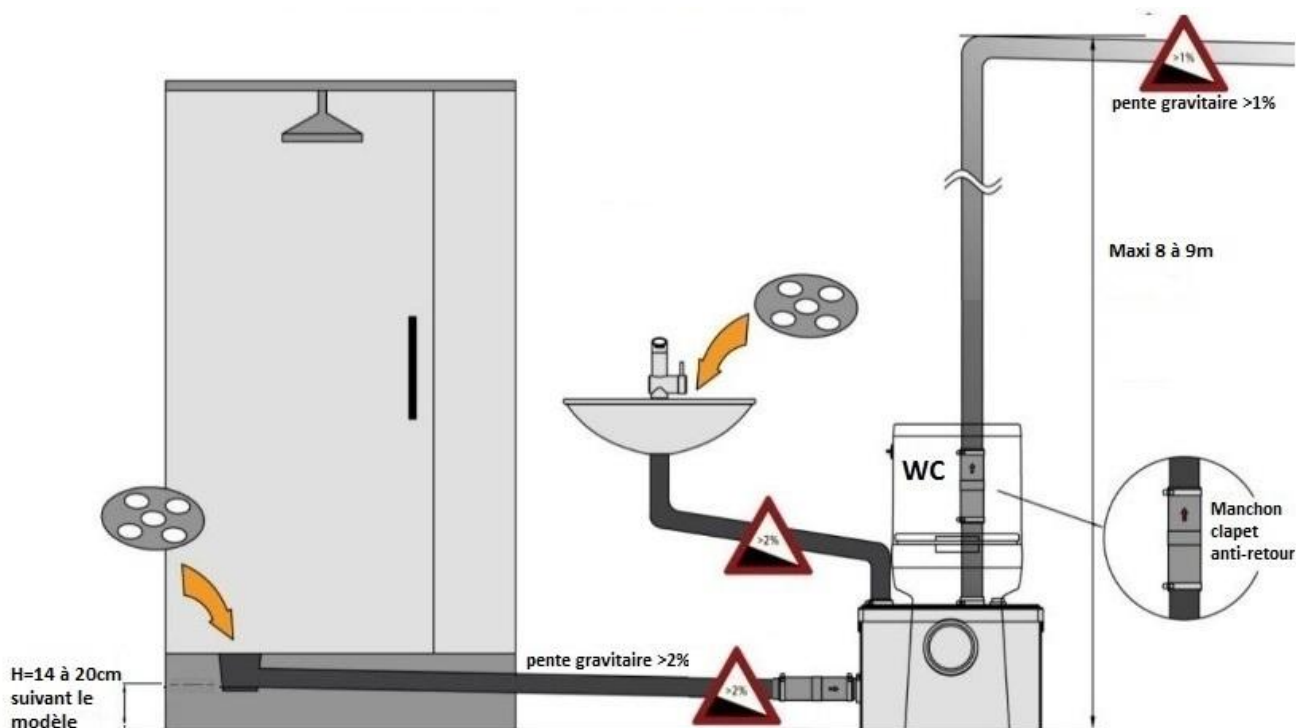

4.1 Raccordement des WC (tous les modèles de broyeurs) :

- Ne pas installer le broyeur à plus de 20cm des WC (sauf broyeur encastrable BSF400W-SUSP maxi 50cm).
- Ne pas installer à un niveau inférieur au WC.
- Uniquement pour WC à sortie horizontale équipé d'une chasse d'eau.
- Raccordement WC standard Européen (centre de la sortie à 18cm du sol).

FIXATION

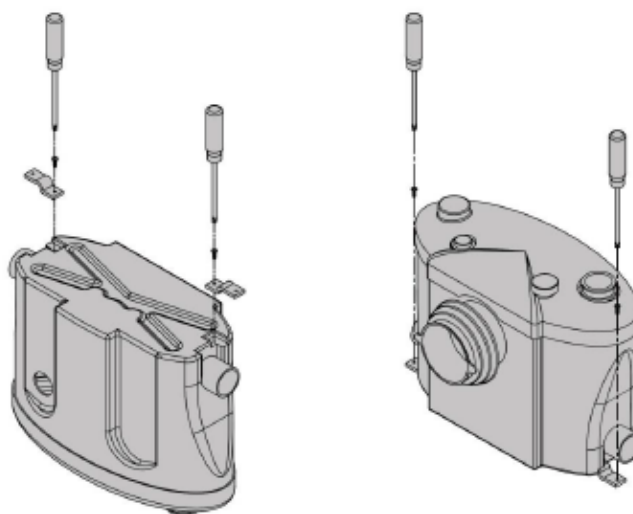

Pour faciliter l'emmanchement enduire l'embout mâle des toilettes avec du savon liquide.

- Positionner le grand collier fourni sur l'embout de sortie des toilettes.
- Raccorder le manchon souple du broyeur sur l'embout mâle des toilettes.
- Positionner le collier de serrage sur le bord du manchon souple et serrer avec un tournevis.
- Une fois que l'appareil a été positionné, le fixer au sol en utilisant les 2 vis fournies (voir schéma ci-dessus).

4.2 Raccordement des entrées pour équipements sanitaire (douche, lavabo, machine à laver...)

Avertissement pour tous les modèles de broyeur sanitaire :

- **Chaque canalisation horizontale vers la pompe doit être installée avec une pente gravitaire de 2 à 3% minimum (2 à 3cm par mètre)** afin de permettre à l'eau de graviter vers le broyeur car l'appareil n'aspire pas. Si plusieurs équipements sanitaires sont connectés sur la même canalisation il est conseillé d'installer des manchons avec clapets anti-retour sur la canalisation de chacun des équipements.

- **Si une Machine à laver est raccordée : Ne pas raccorder directement sur la pompe de relevage.** En cas de connexion directe l'appareil subira des dégâts irréversibles. Seules des eaux usées non pressurisées peuvent être introduites dans une pompe de relevage. L'eau d'une machine à laver doit être évacuée via un système de tuyauterie ventilée (un siphon ou un lavabo) avant le raccordement à la pompe de relevage. **Attention de ne pas dépasser la température d'eau maximale admissible par l'appareil 75°C** (90°C pendant 3h max de façon occasionnelle, mais une telle température réduira la durée de vie).

- **Si une douche est installée :** la bonde de douche doit être au minimum à 15cm au-dessus du sol, ceci pour éviter que l'eau stagne dans la douche et permettre à la pompe de se déclencher (un seuil minimum d'eau dans la cuve est nécessaire pour déclencher la pompe). Un test préalable est souhaitable pour déterminer la hauteur du syphon.

Raccordement des entrées des modèles BSF-600W-ALARM :

- Raccorder les manchons souples fournis sur les entrées utilisées de la pompe et serrer avec un collier.
- Raccordez votre tuyauterie Ø40mm dans les manchons souples **sans que le tuyau arrive en butée** (ne pas trop enfoncer le tuyau sans quoi le clapet anti-retour intégré au broyeur ne fonctionnera pas). Sécuriser avec les colliers.
- Les entrées basses de ces modèles sont équipées de clapet anti-retour intégré.
- Obturer toutes les entrées inutilisées.
- l'entrée sur le dessus est sécable avec une lame coupante. Utilisez un manchon souple pour raccorder votre tuyau :

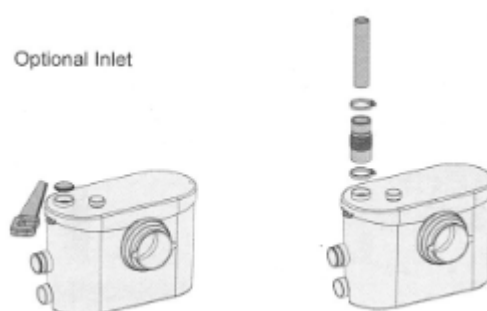

Raccordement des entrées du modèle BSF-100 :

- Raccorder votre tuyauterie Ø 32 ou 40mm directement dans les entrées caoutchouc de la pompe et sécuriser avec les colliers. Pour les tuyaux de Ø 32 il faut emmancher à fond jusqu'à la butée.
- Pour l'entrée basse il faut installer un manchon avec clapet anti-retour (fourni) au plus proche de la pompe.
- Obturer toutes les entrées inutilisées.

1.3 Raccordement de la SORTIE pour l'évacuation

Utiliser de préférence un tuyau de diamètre 32mm pour l'évacuation du broyeur, mais l'usage d'un 40mm est possible.

La sortie est verticale. Insérer un tuyau d'évacuation diamètre 32 ou 40mm dans la sortie du broyeur (fig1 point B). Un manchon avec clapet anti-retour est fourni, il faut **insérer ce manchon anti-retour verticalement le plus près possible du broyeur** à moins de 30cm (Fig1 point c). Attention au sens du montage, une flèche sur le manchon vous indique le sens de circulation de l'eau.

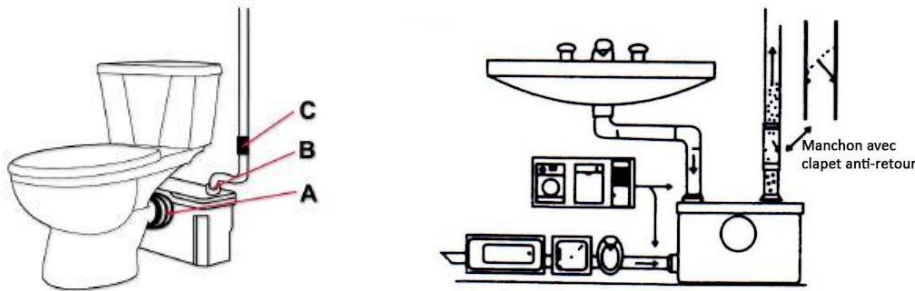

4.4 Conseils importants pour installer les canalisations d'évacuation :

- Réalisez toujours des courbes douces en évitant les coudes à 90 degrés. Chaque coude à 90° dans le circuit d'évacuation réduit la distance verticale de relevage d'environ 0,5 à 1 mètre. Privilégiez 2 coudes à 45° plutôt qu'un seul coude à 90° pour éviter les pertes de puissance et soulager la pompe, augmentant ainsi sa durée de vie.

- **La tuyauterie montante verticale doit être posée en premier et le plus proche possible de la pompe (moins de 2mètres).** Ensuite lorsque vous avez commencé un cheminement de tuyauterie horizontale vous ne devez plus orienter ce cheminement verticalement. Si cette règle n'est pas respectée, la pompe de relevage sera en surcharge, sa durée de vie sera réduite et son fonctionnement altéré. Il est donc conseillé d'établir un plan de cheminement des canalisations d'évacuation avant la pose du broyeur sanitaire.

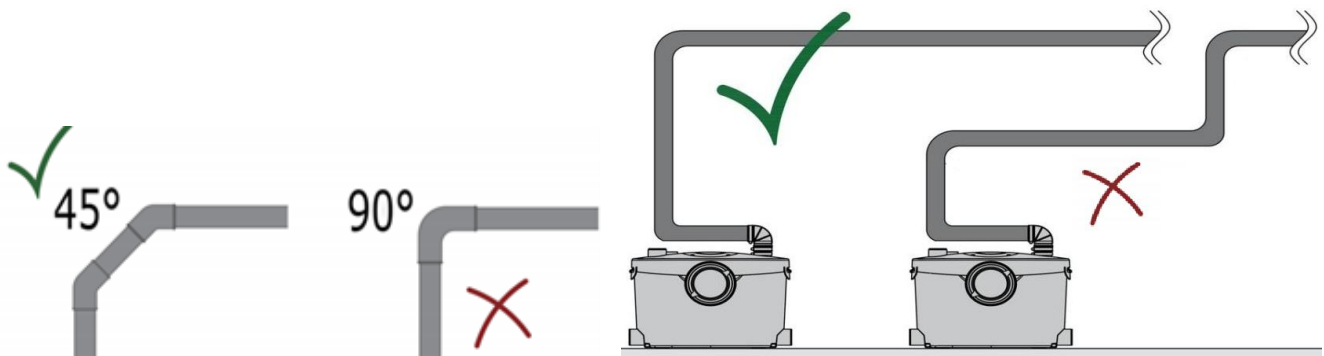

- Le montage d'un clapet anti-retour sur la canalisation d'évacuation est indispensable, le coude de sortie fourni intègre ce clapet anti-retour.

- **Circuit final de canalisation horizontal vers la chute d'eaux vannes** : il faut impérativement respecter une pente gravitaire supérieure à 1% (>0,5cm par mètre).

- Il est interdit de raccorder d'autres appareils sur les canalisations d'évacuation du broyeur sanitaire. Aucun repiquage n'est autorisé sur cette canalisation, quel qu'il soit (lavabo, machine à laver...). La vitesse d'évacuation d'un broyeur wc est importante et pourrait créer un désiphonage par effet venturi sur des appareils repiqués sur la sortie. Cela pourrait même faire remonter de l'eau par le point en question à moins d'installer un clapet anti-retour.

- Si la tuyauterie d'évacuation se trouve à un niveau considérablement inférieur à la pompe, l'effet siphon peut faire sortir par aspiration le joint d'étanchéité de la cuve. Installer une admission d'air (BBA approuvé) au point le plus haut du tuyau résoudra ce problème.

- Si plusieurs pompes sont installées il ne faut pas mettre les sorties en cascade, elles doivent être indépendantes, il faut donc mettre un raccord sur la chute d'eau pour chaque pompe :

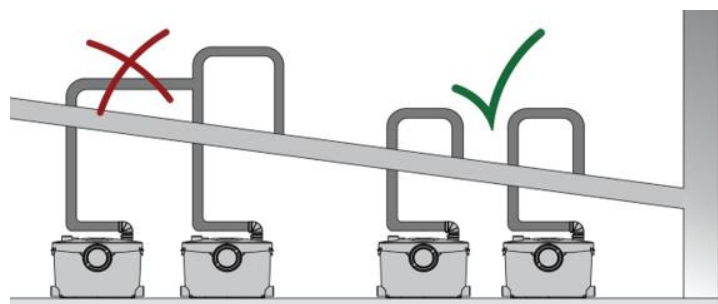

- La canalisation d'évacuation doit être connectée sur le tuyau de la chute d'eau en utilisant un raccord approprié et si la chute d'eau n'est pas verticale alors le raccord doit obligatoirement être réalisé par le dessus de la chute d'eau (comme sur le schéma ci-dessus) .

- Nous recommandons qu'un point de drainage soit installé pour permettre aux tuyauteries d'évacuation d'être drainées par le bas afin de faciliter le travail de maintenance.

- Assurez-vous que les canalisations extérieures soient correctement calorifugées afin d'éviter le gel.

- **Isolation Phonique** : Le moteur du broyeur provoque des vibrations à l'origine de nuisances sonores. Attention de ne pas coller le broyeur sanitaire contre un mur, il faut laisser un espace entre les deux pour limiter la propagation des vibrations. Bien sûr il y aura toujours le bruit de l'eau dans les canalisations. Afin de limiter ce bruit il faut que les canalisations soient bien fixées avec des colliers de fixation régulièrement espacés tous les 80cm. Il existe des colliers anti-vibration.

4.5 Distances de refoulement maximum :

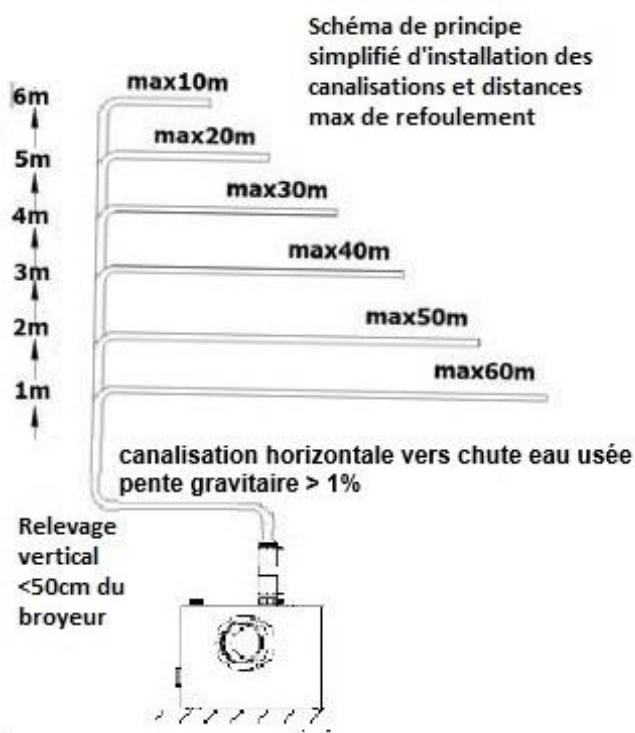

5. RACCORDEMENT ÉLECTRIQUE



Le raccordement électrique doit être réalisé par une personne qualifiée

Cet appareil doit être connecté à la terre

Branchement électrique avec prise de terre obligatoire. La prise de courant doit servir exclusivement à l'alimentation de l'appareil et doit être raccordée à un disjoncteur différentiel de 30mA et protégée par un fusible 16A.

6. MISE EN SERVICE

L'appareil ne doit jamais fonctionner à sec ou être utilisé avec une conduite d'évacuation complètement fermée. Une fois tous les raccordements hydrauliques et électriques réalisés, vous devez actionner la chasse d'eau une fois. Le moteur tourne par séquence d'environ 5 à 20 secondes pour éliminer les déchets (en fonction de la hauteur de relevage). S'il tourne plus de 20 secondes, vérifiez que la tuyauterie n'est pas engorgée, que le raccord d'évacuation n'est pas plié, que le clapet anti-retour est bien en place dans le bon sens. Vérifier que tous les joints et les raccordements sont étanches sur l'ensemble des canalisations et raccords.

7. UTILISATION

Les toilettes connectées à cette unité peuvent être utilisées comme toutes les toilettes normales et exigent un entretien minimal. Le broyeur sanitaire va fonctionner automatiquement dès qu'une chasse d'eau est tirée ou que le niveau d'eau nécessaire pénètre dans le broyeur. Un pressostat détecte automatiquement le bon niveau d'eau pour actionner le moteur.

Un bouton de secours permet de palier à une défaillance temporaire du capteur de niveau (blocage par un corps étranger, bouchon de papier toilette, ou panne) et de vider la cuve afin d'intervenir pour débloquer l'appareil.

Le moteur est équipé d'un détecteur de surchauffe. Si la protection thermique est enclenchée, débranchez le câble électrique pendant 1h. L'appareil travaillera normalement après un délai d'environ 60 minutes, une fois la protection thermique ré-enclenchée (automatiquement). Il faut déterminer pourquoi le moteur a surchauffé (blocage par corps étranger, bouchon de papier toilette, retour d'eau dans la cuve qui alimente le moteur trop fréquemment...)

Le modèle BSF600W-ALARM est équipé d'un signal d'alarme sonore pour avertir d'un blocage et que le niveau d'eau dépasse le maximum autorisé, ou bien que la pompe marche sans arrêt pendant plus de 3 minutes. Ne plus utiliser l'appareil tant que le problème n'est pas résolu.

8. PRECAUTION D'EMPLOI - AVERTISSEMENTS

Attention, en dehors du papier toilette, vous ne devez rien jeter dans les WC car cela risque de détruire l'appareil.

Seul le rejet de papier toilette, matières fécales, et les eaux usées sont autorisés et seront sous garantie. Tout dommage dû à des organismes étrangers comme le coton, les préservatifs, serviettes hygiéniques, lingettes, nourriture, cheveux, métaux, bois ou objets en plastique, ne sont pas pris sous la garantie. Eau de javel, Solvants, acides et autres produits chimiques peuvent également causer des dommages à l'unité, et invalidera la garantie.

En dehors de l'utilisation des équipements sanitaires et WC, il ne doit y avoir aucun écoulement d'eau anormal vers la pompe, sinon cela activera l'appareil de façon répétitive et/ou la pompe tournera continuellement. Il y aura une usure prématurée de l'appareil par échauffement. L'appareil peut aussi se mettre en sécurité à cause de l'échauffement, et il y a alors un risque d'inondation car l'appareil n'évacuera plus l'eau.

Si vous êtes absent pour une longue période nous recommandons de fermer le robinet d'eau du WC desservi par l'unité. Si d'autres équipements sanitaires sont raccordés nous conseillons de fermer l'arrivée d'eau du logement.

9. ENTRETIEN

L'utilisation régulière d'un produit détartrant spécifique est nécessaire au minimum tous les 6 mois, la fréquence dépendra de la teneur en calcaire de votre eau. Il est interdit d'utiliser des produits déboucheurs ou d'entretien acides qui risqueraient d'abîmer votre broyeur sanitaire. Débranchez l'appareil, verser 3 litres de produit détartrant spécial broyeur wc dans les toilettes ou directement dans la cuve du broyeur, laissez agir 2h avant de rebrancher l'appareil et tirer 2 chasses d'eau pour rincer. Il est également possible d'utiliser du vinaigre blanc dilué.

Si vous souhaitez faire un nettoyage manuel de la cuve ou intervenir pour débloquer le système suite à un bouchon par exemple, alors il est impératif de débrancher l'appareil de son alimentation électrique avant toute intervention.

10. Aide à la RESOLUTION DES PROBLEMES

Attention : ne jamais intervenir sur un appareil sous tension, toujours débrancher l'alimentation électrique.

- **L'eau des wc retourne dans la douche ou un équipement sanitaire ou l'eau reste dans la douche :**

- Douche trop basse : rehausser la douche ou acheter une pompe spéciale douche basse ;
- Pente gravitaire des tuyaux vers le broyeur insuffisante (minimum 2 à 3 cm par mètre) ;
- Clapet anti-retour entre la douche et le broyeur absent ou défectueux.

- **il reste de l'eau dans la cuve après évacuation** : Normal, il reste toujours un fond d'eau dans la cuve.

- **Le Moteur fonctionne mais ne semble pas assez puissant ou trop long pour évacuer :**

- L'évent du couvercle bouché ;
- Tuyaux d'évacuation trop long ou trop haut / diamètre trop petit / trop de coudes ou coudes à 90°
- Dommages causés à la turbine par un corps étranger --> Retour atelier (hors garantie)

- **Le moteur ne fonctionne pas et n'émet aucun bruit :**

- Vérifier l'alimentation électrique ;
- L'évent du couvercle est bouché ;
- Faire un reset de l'appareil : débrancher l'appareil pendant 1 heure, puis rebrancher et presser sur le bouton manuel pendant 2 minutes.
- Presser plusieurs fois le bouton de secours et si l'appareil fonctionne de cette façon alors contrôler le pressostat (cf page 14 pour contrôler le pressostat).
- L'action sur le bouton de secours n'a aucun effet : vérifier si le moteur de la pompe n'est pas bloqué (cf page12).

- **Le moteur fonctionne correctement, mais la pompe ne vide pas l'eau :**

- L'évent du couvercle bouché, tuyau d'évacuation bouché, clapet anti-retour reste à moitié fermée. Débouchez l'évent, nettoyez les tuyaux d'évacuation et vérifiez le clapet anti-retour.

- **Le moteur s'enclenche sans raison :**

- Faire un reset de l'appareil : débrancher l'appareil pendant 1 heure, puis rebrancher et presser sur le bouton manuel pendant 2 minutes.
- Clapet anti-retour défectueux (retour d'eau) ;
- Suintement de la chasse d'eau ou d'un équipement sanitaire qui coule en permanence vers le broyeur ;
- Pressostat défectueux (cf page 14 pour le contrôler).

- **Après la vidange le moteur démarre plusieurs fois puis s'arrête :**

- Retour d'eau dans la cuve : Clapet anti-retour sur l'évacuation verticale absent ou clapet anti-retour défectueux. Faire un nettoyage du clapet ou le changer.

- Le moteur fonctionne en continue sans s'arrêter :

- Faire un reset de l'appareil : débrancher l'appareil pendant 1 heure, puis rebrancher et presser sur le bouton manuel pendant 2 minutes. Si le problème est résolu mais revient alors vérifier si le pressostat n'est pas humide (cf page 14)
- Clapet anti-retour sur l'évacuation verticale absent ou monté dans le mauvais sens (regarder la flèche) ;
- Retour d'eau : Clapet anti-retour bloqué ou défectueux : faire un nettoyage du clapet ou le changer ;
- Présence de corps étrangers qui bloque la pompe : ouvrir le couvercle et nettoyez (cf page suivante) ;
- Canalisation d'évacuation bouchée ;
- Pressostat défectueux ou tuyau pressostat humide (cf page 14 pour le contrôler).

- Le moteur émet un bruit anormal (bourdonnement) et n'évacue pas :

- Présence de corps étrangers qui bloque la pompe : ouvrir le couvercle et nettoyez (voir ci-dessous) ;
- Clapet anti-retour monté dans le mauvais sens (regarder la flèche) ou bloqué ;
- Canalisation d'évacuation bouchée ;
- Condensateur défectueux.

- le Disjoncteur ou le fusible se déclenche : De l'eau a pénétré dans le moteur ou le circuit électrique, il faut retourner l'appareil à la station technique.

- le moteur ne se déclenche plus automatiquement, mais il fonctionne avec le bouton de secours manuel : Il y a de fortes chances que le capteur de pression appelé pressostat soit défectueux (cf page 14)

- La pompe ne fonctionne plus, ou ne déclenche plus automatiquement, le moteur ne s'arrête plus ou fonctionne sans raison → Le pressostat est peut-être défectueux ou humide.

Cette panne d'un pressostat humide peut se produire pour les broyeurs qui n'étaient plus alimentés électriquement suite à une coupure de courant mais étaient cependant reliées au réseau d'eau, ou pour les broyeurs qui sont reliés à un lave-vaisselle ou à une machine à laver, ou encore pour les broyeurs étant soumis à un débit d'eau plus important que celui qu'ils peuvent pomper normalement. Les cuves ont donc été trop remplies au-delà de leur capacité et il se peut alors que de l'eau arrive jusque dans l'interrupteur de pression (pressostat). Le pressostat ne fonctionne plus normalement. Vous pouvez alors facilement y remédier en suivant la procédure de contrôle du pressostat page 14.

- Blocage de la pompe :

Nos appareils conviennent seulement à l'évacuation des eaux usées, des matières fécales et du papier toilette. D'autres déchets (lingettes, serviettes hygiéniques...) pourraient bloquer la pompe. C'est la raison principale causant un non-fonctionnement de l'appareil enregistrée par notre service après-vente.

Avant toute chose il faudrait vérifier l'absence de corps étranger ou d'un bouchon de papier toilette ou matières fécales dans la cuve. Pour cette vérification vous devez ouvrir le couvercle de l'appareil. Un agglutinement de dépôts à l'entrée de la pompe, du couteau broyeur, ou en fond de cuve perturbe le bon fonctionnement de l'appareil. Nettoyez l'intérieur de la cuve avec un jet d'eau de faible pression.

- Si la pompe est bloquée par des dépôts non visibles engagés à l'intérieur de la pompe, il est en général suffisant de laver le système avec de l'eau en sens inverse de fonctionnement. Pour cela provoquez une faible

pression d'eau à la sortie de la pompe avec un tuyau d'arrosage par ex. afin que les restes s'écoulent du corps de la pompe vers la cuve. Veillez à ce que l'appareil ne soit pas soumis à une trop forte pression d'eau qui pourrait endommager le pressostat.

En cas de blocage grave, où des matières solides se seraient mises en travers du corps de pompe, il se peut qu'une ouverture de la pompe devienne nécessaire afin de les enlever, mais cette intervention ne peut être réalisée que par un technicien et n'est pas pris en charge par la garantie.

11. Schema de principe

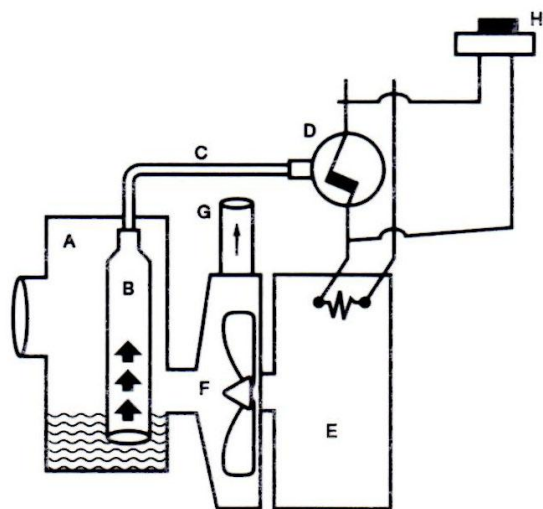

H: Bouton de secours

A: Cuve

B : Chambre de pression

C : Tuyau de liaison au switch

D: Pressostat (switch de commande du moteur)

E: Moteur non immergé

F: Hacheur turbine

G: Sortie d'évacuation

Les produits à décharger sont collectés dans la cuve A.

La chambre à air B enregistre la pression d'air traversant le tuyau transparent C jusqu'au pressostat D.

Le pressostat déclenche le moteur E qui entraîne le hacheur turbine F.

Les déchets sont évacués par la sortie G.

12. Contrôle du pressostat

Ne pas ouvrir l'appareil tant que celui-ci est connecté à l'alimentation électrique, ne jamais travailler sur un appareil connecté au courant électrique.

Si le moteur de votre broyeur sanitaire ne se déclenche plus automatiquement, mais qu'il fonctionne avec le bouton de secours manuel, alors il y a de fortes chances que le capteur de pression appelé pressostat soit défectueux.

Si le moteur de votre broyeur sanitaire ne s'arrête plus automatiquement, le pressostat peut également être en cause, mais il faut d'abord éliminer une panne qui pourrait être dû à un retour d'eau dans la cuve. Il faut donc vérifier le bon fonctionnement du clapet anti-retour de l'évacuation (manchon noir inséré sur la sortie) et s'assurer qu'il n'y a aucun retour d'eau dans la cuve du broyeur. S'il n'y a aucun retour d'eau et que le clapet anti-retour assure correctement sa fonction, alors le pressostat est sûrement en cause.

12.1 Vérification du pressostat :

Le pressostat est situé dans une capsule ronde en caoutchouc, dans la cuve, sur le dessus de l'appareil.

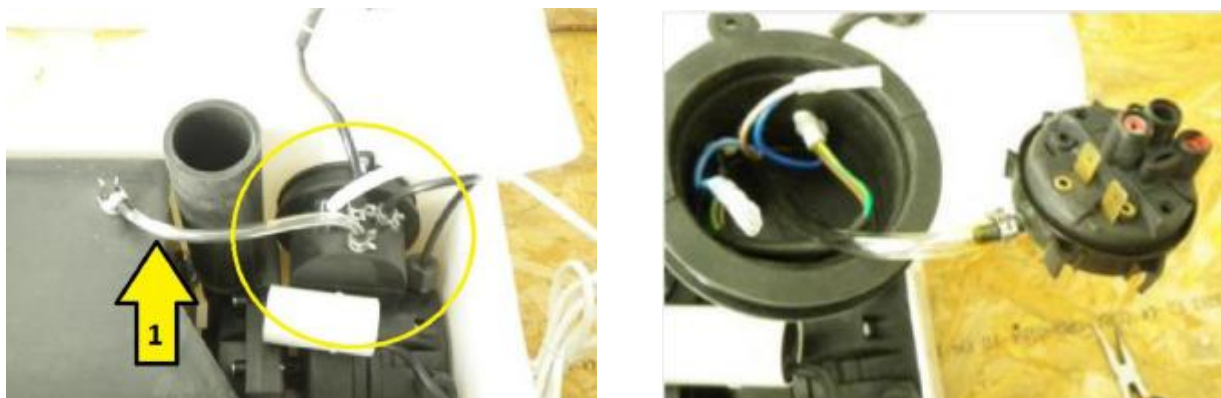

Dans un premier temps il faut vérifier l'absence d'eau ou de condensation dans le tuyau de liaison transparent (C) :

Si c'est le cas il faut éliminer cette eau. Séchez également le pressostat avec un sèche-cheveux ou en le posant au soleil quelques heures avant de remonter l'ensemble.

Dans un second temps : Vérifier dans le réservoir du broyeur que la chambre de pression (B) ne soit pas obstruée par un corps étranger ou percée. Ensuite débrancher le tuyau transparent côté cuve, souffler légèrement dans le tuyau et écouter pour entendre s'il y a un clic indiquant que le contact du moteur est actionné. Dans ce cas de figure le pressostat devrait fonctionner sauf si le contact du pressostat est défectueux (vérifier le contact avec un multimètre).

S'il n'y a pas de clic, alors le pressostat est défectueux. Lorsque le pressostat est défectueux le bouton poussoir de secours doit permettre d'actionner le moteur, dans le cas contraire il faut vérifier le câblage vers le moteur.

Contrôler le contact du pressostat avec un multimètre (ohmmètre ou testeur de continuité) : Débrancher les 2 connecteurs électrique du pressostat et mettre les pointes de test du multimètre sur ces 2 bornes. Au repos il ne doit pas y avoir de continuité, sinon le pressostat est défectueux. Si vous soufflez légèrement dans le tuyau alors le contact se fait et il doit y avoir continuité électrique, si ce n'est pas le cas alors le pressostat est défectueux. Si vous devez souffler très fort pour que le contact se fasse alors le pressostat est défectueux. Lorsque vous arrêtez de souffler le contact doit se relâcher rapidement.

13. GARANTIE et Responsabilités

Cet appareil bénéficie d'une garantie fabricant de 1 an pièces et main d'œuvre sous réserve d'une utilisation appropriées et d'une installation dans les règles de l'art, conformément à ce manuel.

Notez que les clapets anti-retours sont considérés comme des pièces d'usure et ne sont pas couverts par la garantie.

La garantie disparaît immédiatement et complètement pour les motifs suivants :

- le client modifie ou fait réparer sans notre accord le matériel,
- l'installation est mal adaptée, défectueuse, non conforme aux normes en vigueur ou aux règles de l'art,
- utilisation anormale ou absence d'entretien ou entretien inadapté,
- défauts occasionnés par des produits chimiques ou du calcaire ou des objets étrangers.

La garantie se limite au remplacement ou à la réparation en nos ateliers des pièces reconnues défectueuses. En aucun cas la garantie n'implique la possibilité d'une demande de dommages et intérêts ou d'indemnité. La garantie ne s'applique pas au remplacement ou aux réparations qui résulteraient de pièces d'usure normale, de détérioration ou d'accident provenant de négligences, défaut de surveillance ou d'entretien, d'installation non conforme et tous autres défauts échappant à notre contrôle. La réparation, la modification ou le remplacement des pièces pendant la période de garantie ne peuvent avoir effet de prolonger le délai de garantie. Si néanmoins notre responsabilité devait se trouver engagée, elle serait limitée pour tous dommages à la valeur de la marchandise fournie par nous. La garantie prend effet à compter de la date d'acquisition portée sur la facture du distributeur. Cette facture sera exigée pour toute mise en jeu de la garantie.

Le fabricant, l'importateur, le distributeur déclinent toutes responsabilités pour d'éventuels problèmes ou dégâts sur les personnes ou matériels entraînés par une utilisation ou installation contraire aux dispositions mentionnées ou par une mauvaise manipulation. L'acheteur est responsable de la formation du personnel opérateur. L'installateur est seule responsable de la conformité de l'installation. Le fabricant, l'importateur, le distributeur ne seront pas responsables de fortuit, consécutif, spécial ou de dommages et intérêts, de contingent ou le surgissement de dépenses, directement ou indirectement, suite à un défaut dans l'appareil ou de son utilisation. Le fabricant, l'importateur, le distributeur ne seront responsables d'aucun surgissement de dégât des eaux, directement ou indirectement, d'aucun défaut de la (les) pièce (s) détachée (s) de l'appareil ou de son utilisation.

Le fabricant, l'importateur, le distributeur ne seront pas responsable conformément à cette garantie si :

- a) L'appareil ou n'importe laquelle de ses pièces détachées ont été employé (es) improprement, ont été soumis à un changement, à de la négligence et ont, de ce fait, crée (s) l'accident, ou,
- b) L'appareil n'a pas été installé conformément aux normes locales applicables et/ou le code (s) de construction et/ou le règlement (s), ou,
- c) L'appareil n'a pas été installé conformément aux instructions de cet imprimé.

Le propriétaire de l'appareil, et non le fabricant, l'importateur, le distributeur ou son représentant, sera responsable et payera pour tous les dégâts (les dommages et intérêts) de toute sorte.

Textes et schémas non contractuels, le fabricant se réserve le droit de procéder à toute modification sans préavis sur l'ensemble de sa gamme. La responsabilité de BSF est engagée à titre de distributeur.

Cette notice ne prétend pas regrouper l'ensemble des informations nécessaires à l'installation et seul un technicien qualifié professionnel sera en mesure d'installer cet appareil dans les règles de l'art. Le fabricant, l'importateur, le distributeur ne seraient être tenu pour responsable d'un manquement d'information car un technicien qualifié aura toutes les connaissances nécessaires qui pourraient manquer dans cette notice d'information.

Appareil fabriqué en Chine, importé par Bain Sanitaire France – BSF (SIRET 84484074400016),
17 Rue Mozart, 35135 chantepie (France), bsf@bain-sanitaire-france.fr

